

ТОКАРНО-КАРУСЕЛЬНЫЙ СТАНОК WALDRICH COBURG



Основные краткие характеристики

Диаметр планшайбы	мм	4 000
Высота обрабатываемой детали	мм	2 500
Макс. вес заготовки	Кг	80 000
Год производства		1998
Производитель		WALDRICH COBURG

Технические параметры

Наименование параметров	Ед. изм.	Значение
Размеры обработки		
Диаметр обработки	мм	5 000
Диаметр планшайбы	мм	4 000
Высота обрабатываемой детали	мм	2 500
Макс. вес заготовки	Кг	80 000
Параметры ползуна		
Сечение ползуна	мм	320x320
Мощность двигателя приводного инструмента	кВт	40
Скорость вращения приводного инструмента	об/мин	3 000
Крутящий момент приводного инструмента	Нм	1 400
Параметры планшайбы		
Мощность привода планшайбы	кВт	100
Скорость вращения планшайбы	об/мин	0,63-20; 2,5-80
Макс. скорость планшайбы в режиме оси С	об/мин	6,3
Макс. крутящий момент на планшайбе	Нм	140 000
Рабочие хода		
Горизонтальный ход суппорта – ось X	мм	-2 800 / +2 800
Вертикальный ход ползуна – ось Y	мм	1 500
Вертикальный ход поперечины – ось W	мм	1 500
Скорость подачи по оси X	мм/мин	20 000
Скорость подачи по оси Z	мм/мин	10 000
Скорость подачи по оси W	мм/мин	1 000

Особенности станка

- Станок оснащен двумя головками
- ЧПУ Siemens Sinumerik 840 D
- Диаметр обработки до 5.000 мм.
- Максимальный вес детали до 80.000 кг.
- Внутренняя подача СОЖ до 25 бар.
- Год производства станка 1998 г.

Вертикальная фрезерная головка

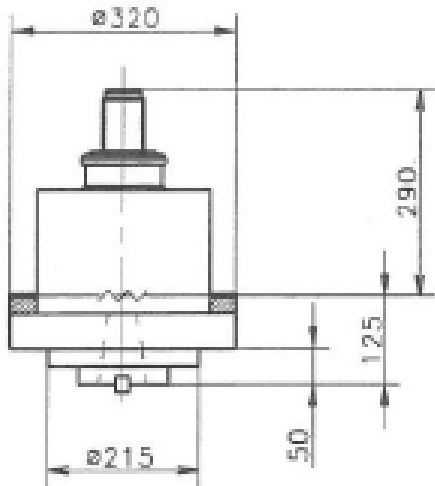

Макс. крутящий момент	1 400 Нм
Макс. мощность	40 кВт
Макс. скорость	3 000 об/мин
Номинальная скорость	250 об/мин
СОЖ	наруж./внутр.
Зажим инструмента	автоматический
Тип смазки	консистентная

Универсальная фрезерная головка

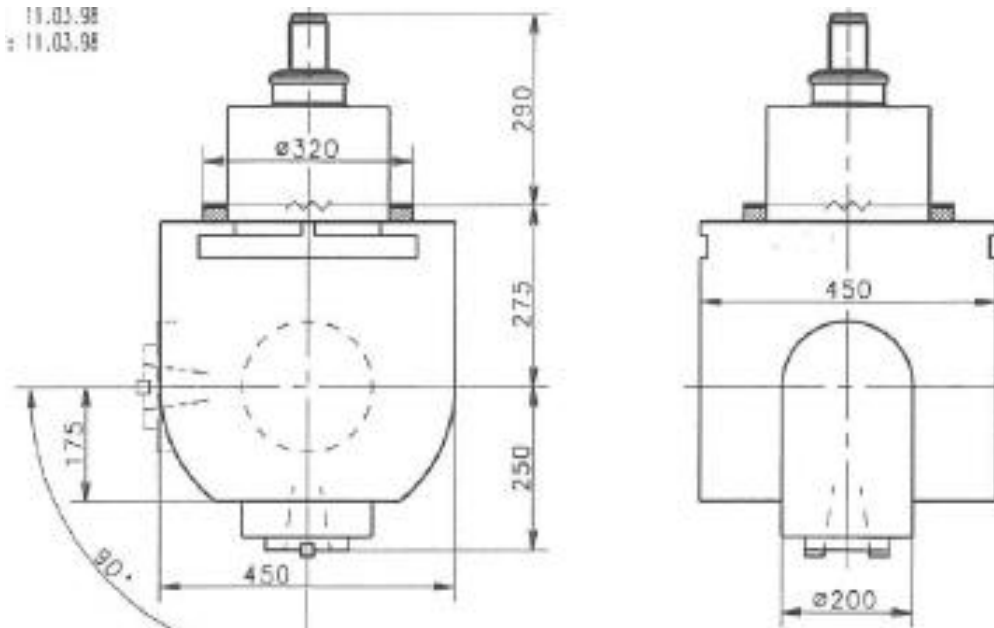

Макс. крутящий момент	1 400 Нм
Макс. мощность	40 кВт
Макс. скорость	3 000 об/мин
Номинальная скорость	250 об/мин
СОЖ	наруж./внутр.
Зажим инструмента	автоматический
Тип смазки	консистентная

В случае вашей заинтересованности мы готовы провести для вас персональный вебинар с помощью программы Zoom.



ZOOM-звонок – отличный и быстрый вариант личного знакомства и обсуждения.

Линк на скачку Zoom: <https://zoom.us/support/down4j>

Просим согласовать со специалистом по продажам нашей компании

Сергей Пипченко

E-mail: Pipchenko.S@sitek-group.ru,

Mob.: +375 (29) 833-35-58 (WhatsApp, Viber, Telegram)

удобные для вас день и время такого Вебинара.





